

MSM・MZ SERIES

MS・MO オプション部品

MSM型MS・MO専用ラックマウントブラケット

構成内容

2個1組

名称	材質	色/表面処理
ラックマウントブラケット	A6063S-T5	グレー塗装・黒塗装

付属ビス：M5×10平頭三価黒クロームメイト×4
M5固定ナット×4

色仕様

仕様	材質	色/表面処理
Gタイプ	A6063S-T5	グレー塗装
Bタイプ	A6063S-T5	黒塗装

機種内容

標準価格 価-35P

EIA規格

型番	h(ケースH)	a	単位個数
MSM-88□	88	76.2	2
MSM-133□	132.5	57.1	2
MSM-177□	177	101.6	2
MSM-222□	221.5	146	2

機種内容

標準価格 価-35P

JIS規格

型番	h(ケースH)	a	b	単位個数
MSM-99□	99	50	-	2
MSM-149□	149	100	-	2
MSM-199□	199	50	50	2

●MSMシリーズのご注文の際は必ず末尾□にG、Bの色仕様をつけて下さい。

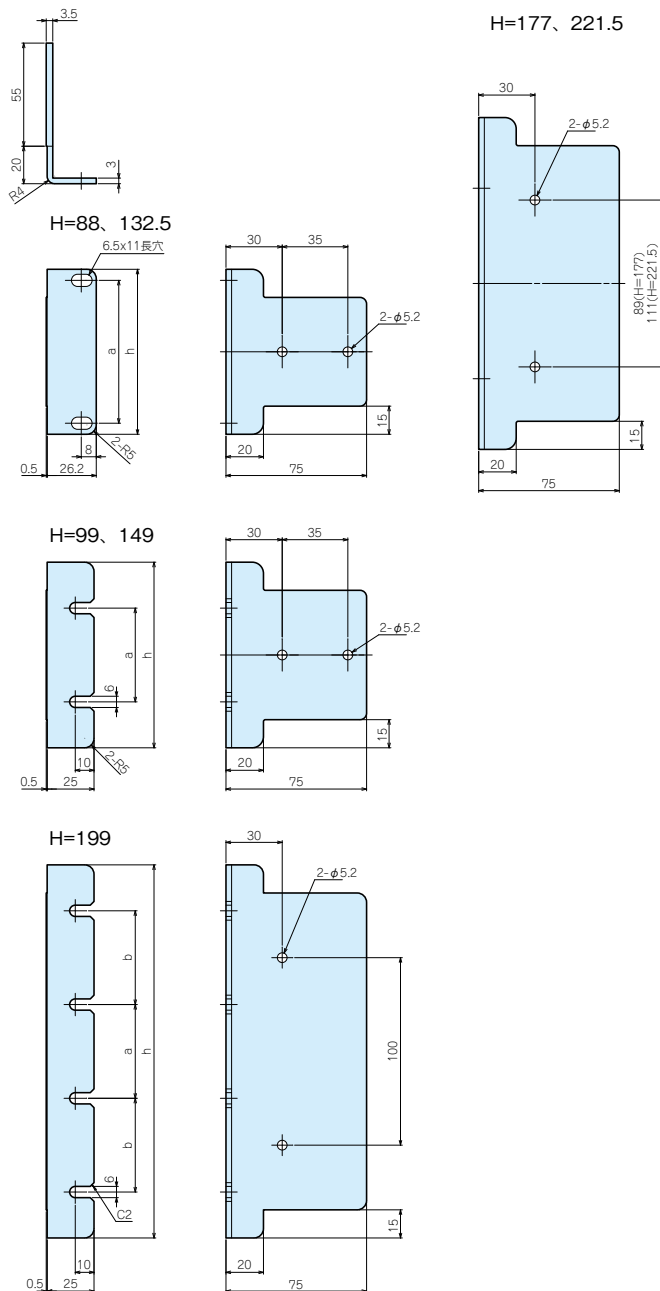
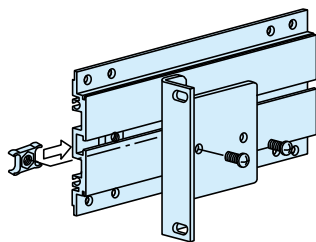

MZ型サイドフレーム用固定ナット

●MS・MOシリーズ専用のオプション装着用固定ナットです。

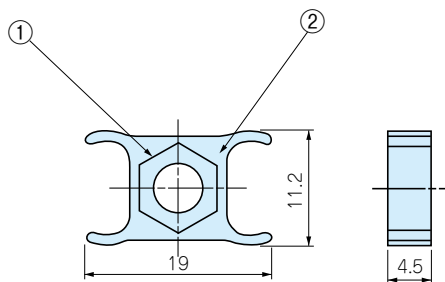

構成内容

1袋10個入

照番	名称	材質	色/表面処理
1	ナット	真ちゅう・鉄	ニッケル
2	ホルダー	ポリエチレン	ブラック

機種内容

標準価格 価-41P

型番	仕様	ナット材料	単位個数
MZ-4	M4	真ちゅう	10
MZ-5	M5	鉄	10

- 目 型番目次/ Photo INDEX
- 1 プラスチック ケース
- 2 防水・防塵 樹脂ボックス
- 3 防水・防塵 アルミ/ ステンレスボックス
- 4 端子ボックス
- 5 アルミサッシ ケース
- 6 アルミフレーム ケース
- 7 フリーサイズ ケース
- 8 メタルケース
- 9 ラックケース/ サブラック
- 10 機板/ ラックパネル
- 11 電池ボックス/ ホルダー
- 12 アクセサリー/ シールド/ 熱対策部品
- 13 機構材
- 14 カスタム製品
- 技 技術資料
- 価 標準価格表