

## RUS SERIES

## RUS型EIAラックケース

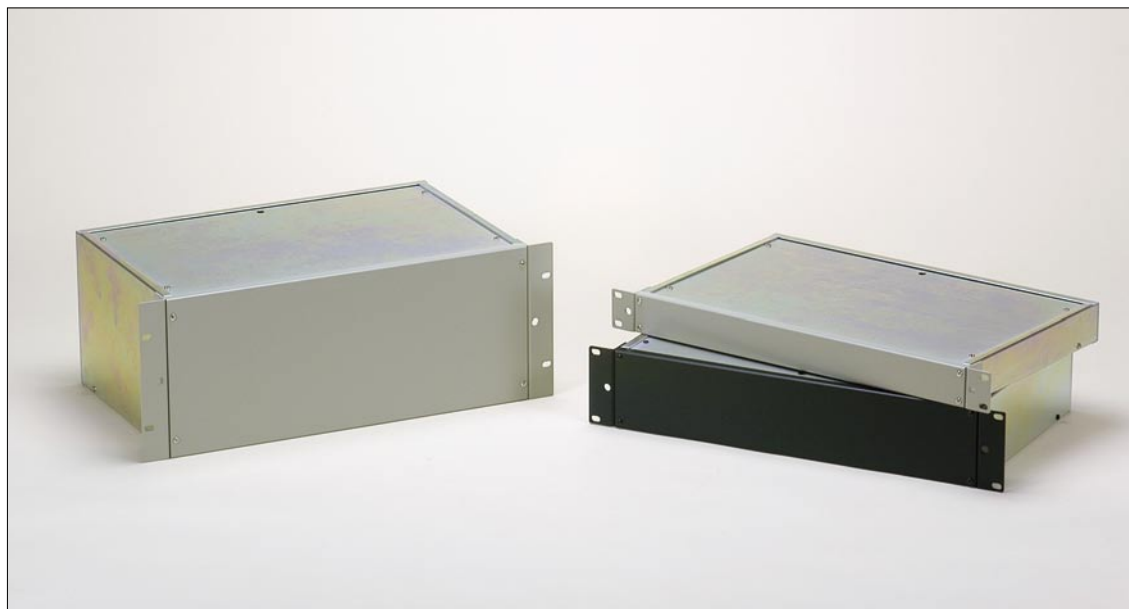

立体組立図

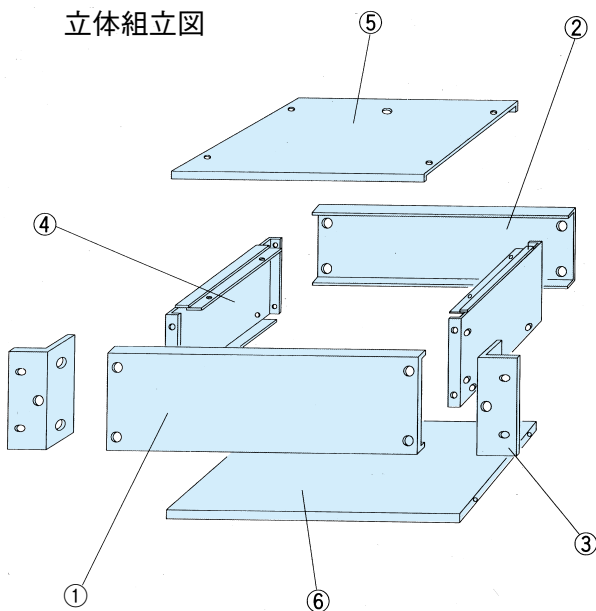

## 特徴

- 機能本位のラックケースです。
- 構造が単純で、ラックに収納した状態でもフロントパネルを取りはずすことができます。
- パネルとマウントブラケットはベージュとブラックの2色があります。
- シャーシを裏返すことにより使用可能な有効高が広がります。

## 構成内容

照番	名称	個数	材質	色/表面処理
1	パネル	1	SPCC t1.2	ベージュ・黒塗装
2	リアパネル	1	SPCC t1.2	三価クロロメイト
3	マウントブラケット	2	SPCC t2.3	ベージュ・黒塗装
4	側板	2	SPCC t1.2	三価クロロメイト
5	天板	1	SPCC t1.0	三価クロロメイト
6	シャーシ	1	SPCC t1.2	三価クロロメイト

RUS外観寸法図

●製品のCADデータはホームページよりダウンロード可能です。

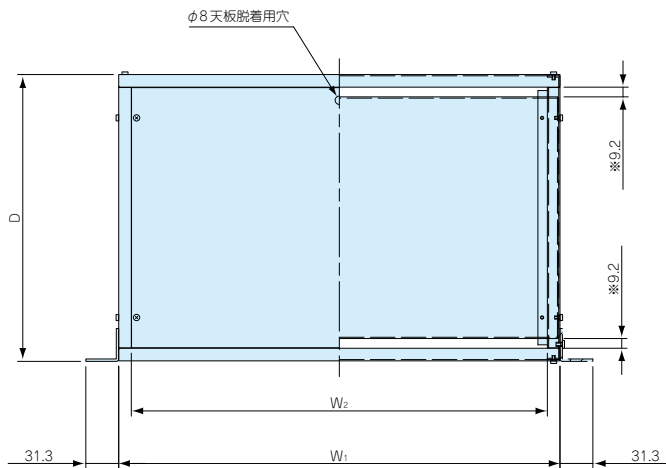

※底板前後に隙間が開いています。

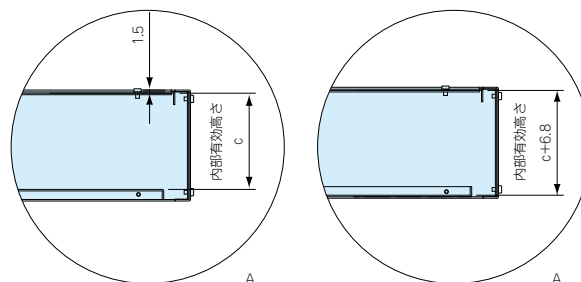

シャーシを裏返した使用例

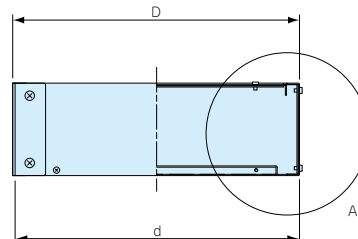
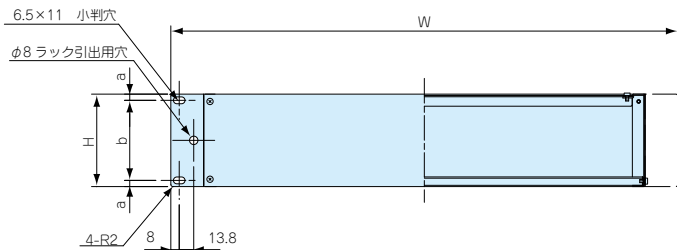

付属ビス：色仕様A

- M4×6/バインドニッケル×4
- M3×5/バインドニッケル×17

色仕様B

- M4×6/バインド三価黒クローメイト×4
- M3×5/バインド三価黒クローメイト×17

色仕様

仕様	パネル	マウントブラケット
A	ベージュ	ベージュ
B	ブラック	ブラック

機種内容

標準価格 価—52P

●RUSシリーズ注文の際は必ず末尾□にA・Bの色仕様をつけて下さい。

型番	W	H	D	W <sub>1</sub>	W <sub>2</sub>	a	b	c	d	取付穴(片側)	自重(kg)
RUS 44 -270□	482.6	44	273	420	396	6.1	31.8	31	270.6	2	2.5
RUS 44M-270A	482.6	44	273	420	396	22	—	31	270.6	1	2.5
RUS 88 -270□	482.6	88	273	420	396	5.9	76.2	75	270.6	2	3.3
RUS 88M-270A	482.6	88	273	420	396	21.8	44.4	75	270.6	2	3.3
RUS133 -270□	482.6	132.5	273	420	396	37.7	57.1	119.5	270.6	2	4.1
RUS177 -270□	482.6	177	273	420	396	37.7	101.6	164	270.6	2	4.9



型番目次/  
Photo INDEX



プラスチック  
ケース



防水・防塵  
樹脂ボックス



防水・防塵 アルミ/  
ステンレスボックス



筐子ボックス



アルミサッシ  
ケース



アルミフレーム  
ケース



フリーサイズ  
ケース



メタルケース



ラックケース/  
サブラック



機板/  
ラックパネル



電池ボックス/  
ホルダー



アクセサリ/  
シールド/  
耐熱部品



機構材



カスタム製品



技術資料



標準価格表