

VMA SERIES

オプション部品

VMA型ポリカーボネート開閉式ウィンドウ

■テクニカルデータ■

保護等級 IP54



特徴

- 内部観察用に窓が必要な場合、簡単に取付けられスマートな仕上がりになります。
- 内側からのビス止め構造ですので、外部にビスができません。
- 穴加工用テンプレートが付属されています。

VMA外観寸法図

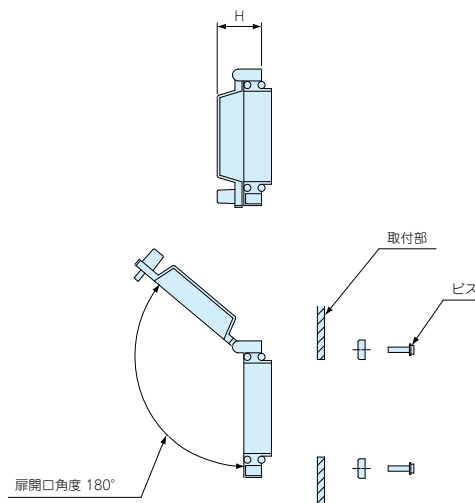
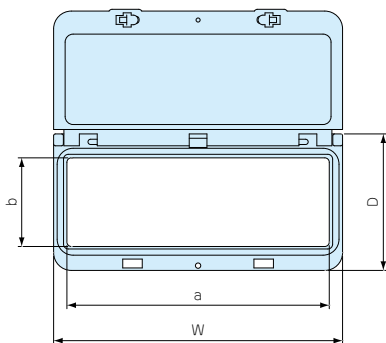

取付穴寸法

VMA-2

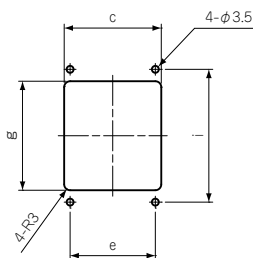

VMA-4
VMA-6
VMA-8

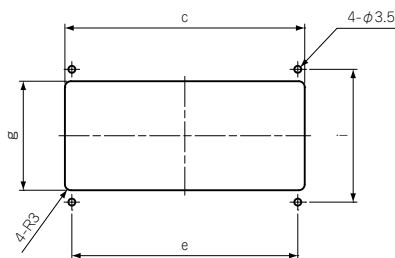

VMA-10
VMA-12

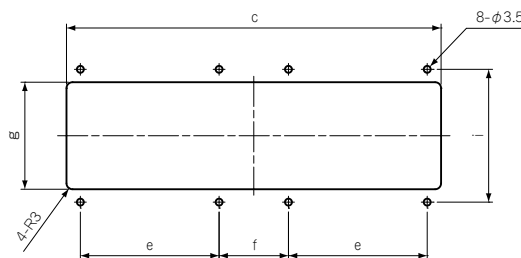

機種内容 標準価格 価-65P

型番	単位個数	材質	色	W	D	H	a	b	c	e	f	g	i
VMA-2	1	ポリカーボネート	透明	59	76.5	24.5	43.5	50	49	43	—	55	67
VMA-4				94	76	25	78.5	50	84	70	—	55	67
VMA-6				130	76.5	25	115	50	121	114	—	55	67
VMA-8				163	76	25	147	50	151	140	—	54	67
VMA-10				200	76.3	25.5	184.8	49.8	189	70	35	54	67
VMA-12				233	76.3	25.5	217.8	49.8	222	82	50	54	67

- 目 型番目次/ Photo INDEX
- 1 プラスチック ケース
- 2 防水・防塵 樹脂ボックス
- 3 防水・防塵 アルミ/ ステンレスボックス
- 4 端子ボックス
- 5 アルミサッシ ケース
- 6 アルミフレーム ケース
- 7 フリーサイズ ケース
- 8 メタルケース
- 9 ラックケース/ サブラック
- 10 機板/ ラックパネル
- 11 電池ボックス/ ホルダー
- 12 アクセサリー/ シールド/ 熱対策部品
- 13 機構材
- 14 カスタム製品
- 技 技術資料
- 価 標準価格表